

## Unterdrucksaugfilter der USF-Serie lieben AquaTec



Steffen Waldenburger, oelheld im Gespräch mit Jens Ruddeck, Lehmann-UMT

**Lehmann-UMT ist einer der führenden Hersteller individueller Filtertechnik mit Sitz in Pöhl, Sachsen. Damit dieser Erfolg beständig bleibt, ist schnelles Reagieren am Markt erforderlich, engagierte und kompetente Mitarbeiter, sowie ständige Neuentwicklungen, wie die wartungsarmen, umweltschonenden und kosteneffizienten Unterdrucksaugfilter der USF-Filterserie.**

Unterdrucksaugfilter säubern Flüssigkeiten, wie Kühlmittel oder Prozesswässer ohne Filterhilfsmittel durch Absaugen und sind somit in verschiedensten Bereichen einsetzbar. Wie zum Beispiel beim Schleifen, Drehen, Bohren, Fräsen, Läppen, oder auch bei der Graphitbearbeitung. Von Spänen, Farb- oder Feinpartikeln befreit, kann das Filterprodukt recycelt und die Flüssigkeit wieder in den Produktionsprozess eingespeist werden. Dies ist bei einem herkömmlichen Bandfilter nicht möglich. Dort müssen die verwendeten Filtervliese als Sondermüll entsorgt werden. Beim Unterdrucksaugfilter hingegen

sorgt ein im Unterdruck stehender, rückspülbarer Permanentfilter für die Reinigung und diese bislang einzigartige Methode funktioniert vollautomatisch. Die Schmutzpartikel werden also von der Kerze gelöst, abtransportiert und getrocknet.

Ein Vergleich der jährlichen Kosten verdeutlicht die Vorteile dieser neuartigen Technik am besten. So sind beim Bandfilter durch Vlies, Wartung, Stillstandzeiten und so weiter, bis zu 10.000 € fällig. Der Lehmann USF dagegen kommt mit gerade mal 1000 € Unterhaltskosten aus, was sich ganz klar beim Thema kosteneffizient niederschlägt. Wartungsarm ist ein weiterer herausragender Vorteil. Das Filterelement kann nämlich während der Vollfunktion der Anlage herausgenommen werden, um dann auf sehr einfache Weise einen Service durchzuführen. Ein Abpumpen oder gar Stillstandzeiten der Anlage entfallen somit komplett.

Fortsetzung Seite 2

Eine rundumgelungene Neuentwicklung also, die bereits heute ihren Liebling gefunden hat und zwar die wassermischbaren Kühlschmierstoffe der AquaTec-Reihe, welche sich besonders harmonisch mit Lehmann Filtersystemen vertragen. Doch dies ist nicht der einzige Grund, warum Lehmann-UMT besonders Kühlschmierstoffe von oelheld empfiehlt.

Dazu Jens Ruddeck, technischer Vertrieb bei Lehmann-UMT: „Auf dem Wernesgrüner Werkzeugsymposium in Treuen lernte ich Steffen Waldenburger von oelheld kennen und die nächsten zwei Tage hatten wir genügend Zeit uns ausführlich auszutauschen. Worauf wir in der Folge unsere Anlagen mit AquaTec testeten und positiv überrascht waren. Vor allem aber erwies sich der Service von oelheld als absolut zuverlässig, hier ist auch die Unterstützung der Anwendungstechnik besonders zu erwähnen und letztendlich die gut aufgestellte Produktvielfalt.“

Weitere Informationen unter:  
<http://www.lehmann-umt.de>  
<http://www.oelheld.de>

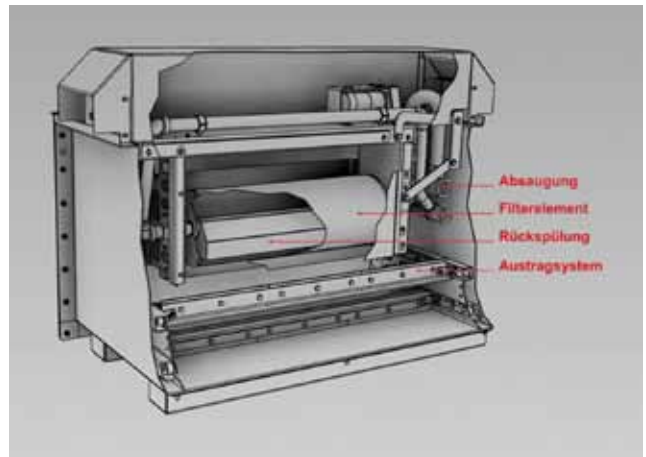

Funktionsweise eines Unterdrucksaugfilters



Titus Lehmann, Geschäftsführer und Gründer von Lehmann-UMT